

# RFP-18 仕様・納まり図

単位 (mm)

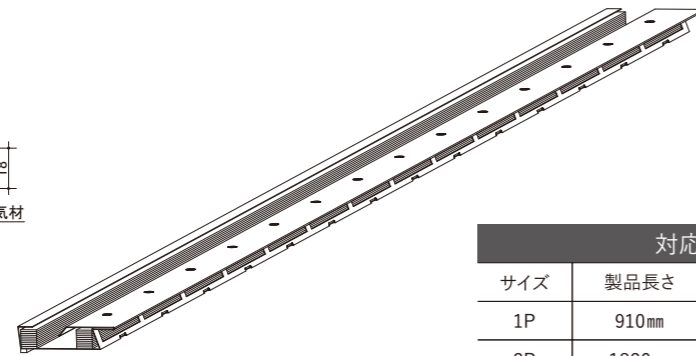
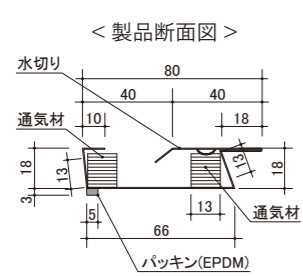

対応天井面積			
サイズ	製品長さ	有効開口面積	対応天井面積
1P	910mm	100cm <sup>2</sup> /本	16m <sup>2</sup> /本
2P	1820mm	200cm <sup>2</sup> /本	32m <sup>2</sup> /本

## 仕様

製品名	RFP-18	
	1P	2P
品番	V-RFP181P-6	V-RFP182P-6
材質	ガルバリウム鋼板 (材厚=0.5 mm)、ポリプロピレン、EPDM	
規格寸法	(厚)18mm×(幅)80mm×(長)910mm	(厚)18mm×(幅)80mm×(長)1820mm
有効開口面積	100cm <sup>2</sup> /本(110cm <sup>2</sup> /m)	200cm <sup>2</sup> /本(110cm <sup>2</sup> /m)
対応天井面積	16m <sup>2</sup> /本	32m <sup>2</sup> /本
色調	ブラック	
入数	6本入り/ケース	
付属品	結露軽減テープ (厚)1mm×(幅)50mm×(長)910mm	結露軽減テープ (厚)1mm×(幅)50mm×(長)1820mm

## 役物各種

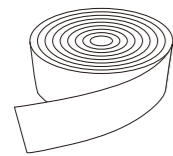

仕様	
製品名	結露軽減テープ
品番	V-KKT
材質	ポリエチレン
規格寸法	(厚)1mm×(幅)50mm×(長)20M
色調	ホワイト
入数	1巻入り/ケース

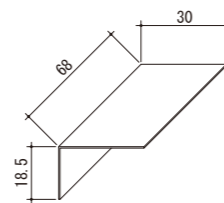

仕様	
製品名	RFP-18用エンドキャップ
品番	V-RFP-18-E
材質	ガルバリウム鋼板(材厚=0.5mm)
規格寸法	(厚)18.5mm×(幅)68mm×(長)30mm
色調	ブラック
入数	20個入り/ケース

## 片流れ

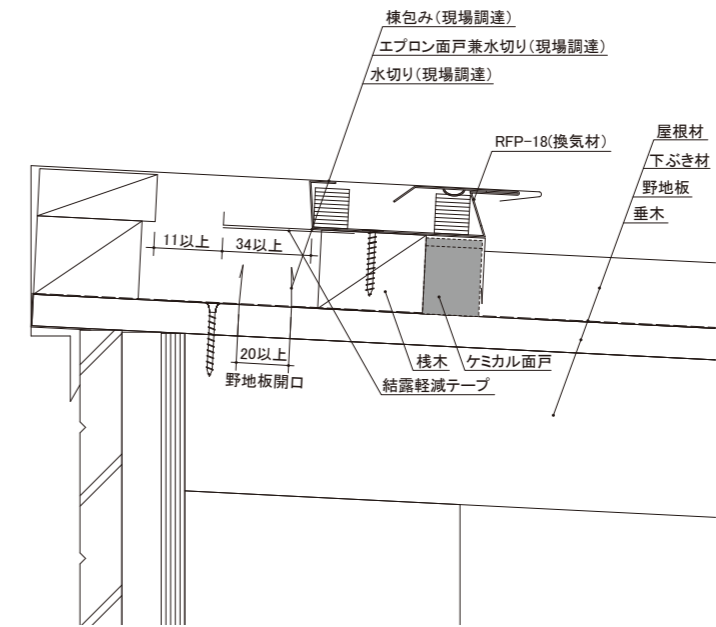

## 下屋

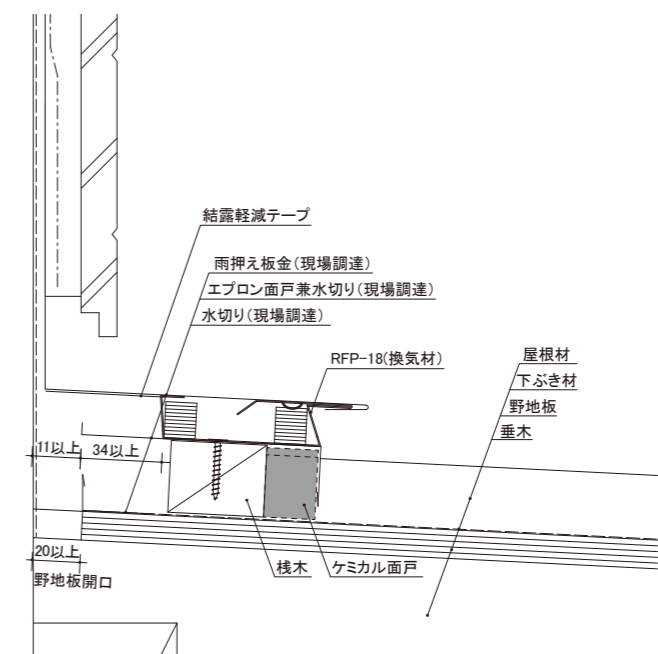

# REV-15 仕様・納まり図

単位 (mm)

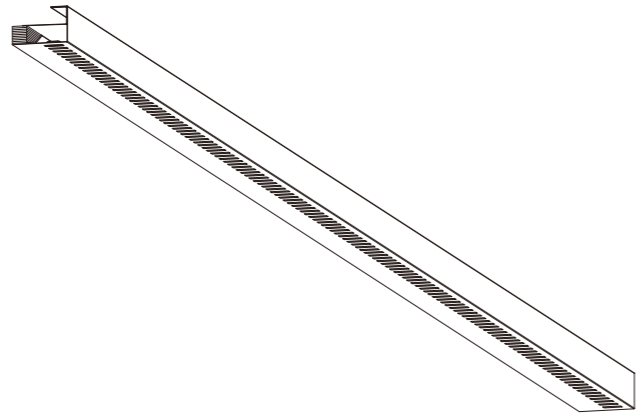
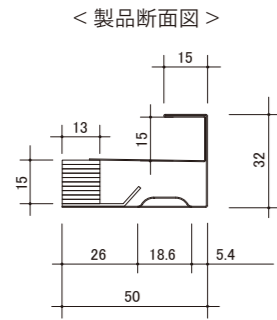

仕様	
製品名	REV-15
品番	V-REV15
材質	ガルバリウム鋼板(材厚=0.35mm)、ポリプロピレン
規格寸法	(厚) 32mm × (幅) 50mm × (長) 1820mm
有効開口面積	182cm <sup>2</sup> /本 (100cm <sup>2</sup> /m)
色調	ブラック
入数	10本入り/ケース

## 役物各種

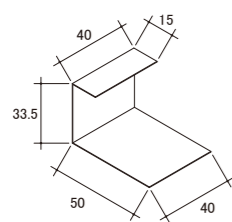

仕様	
製品名	REV-15用ジョイント
品番	V-REV15-J
材質	ガルバリウム鋼板(材厚=0.35mm)
規格寸法	(厚) 33.5mm × (幅) 50mm × (長) 40mm
色調	ブラック
入数	10個入り/ケース

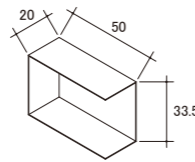

仕様	
製品名	REV-15用エンドキャップ
品番	V-REV15-E
材質	ガルバリウム鋼板(材厚=0.35mm)
規格寸法	(厚) 33.5mm × (幅) 50mm × (長) 20mm
色調	ブラック
入数	4個入り/ケース

## 軒ゼロ-水上側

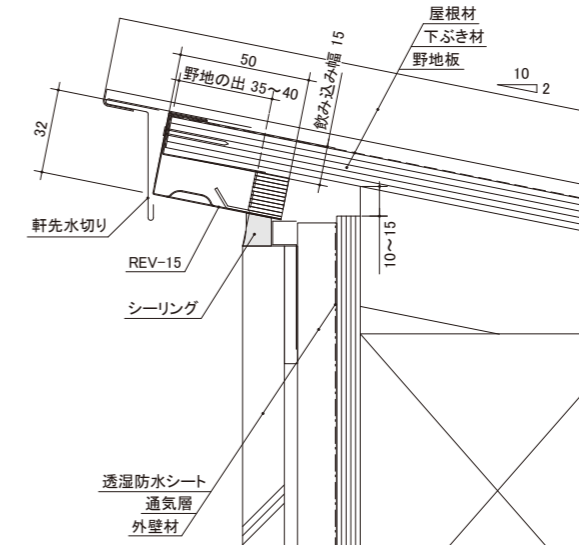

## 軒ゼロ-水下側

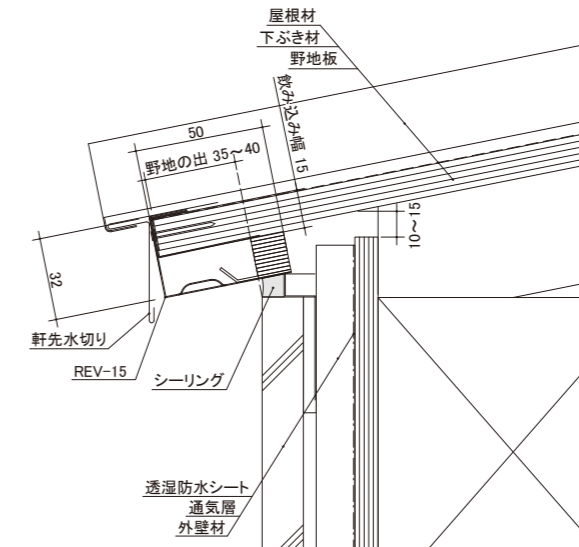

## 軒ゼロ-ケラバ

